

## Vision Power Card Installation Reference

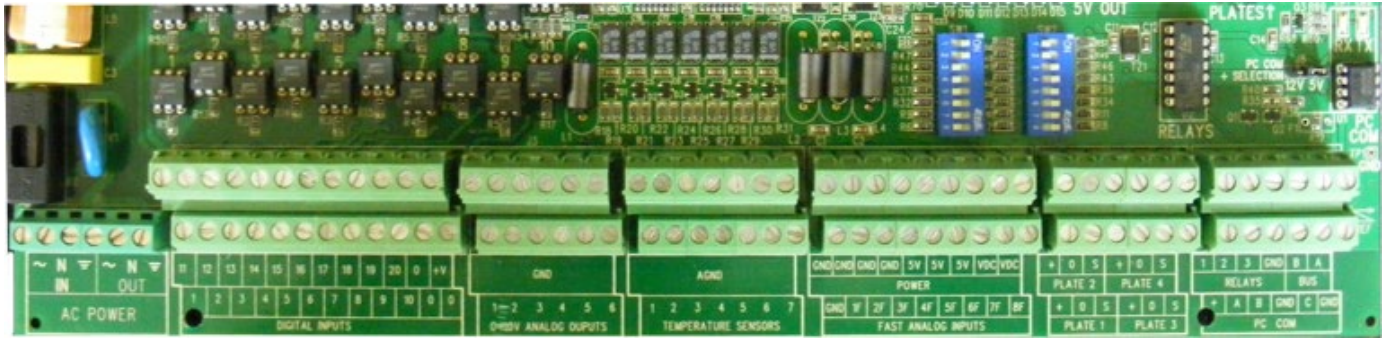

Program version: SMR198201E

U11 Chip Version: 34

### Digital Inputs

1	משוב תנור 1	11	ספירת מים
2	משוב תנור 2	12	משוב מזין
3	משוב קבוצת אורור 1	13	
4	משוב קבוצת אורור 2	14	
5	משוב קבוצת אורור 3	15	
6	משוב קבוצת אורור 4	16	
7		17	
8		18	
9		19	אזעקת חוסר פאזה
10		20	סילו

### Analog Outputs 0 – 10 Volt

1		4	
2		5	
3		6	

### Temperature Sensors

1	חיישן טמפרטורה 1
2	חיישן טמפרטורה 2
3	חיישן טמפרטורה 3
4	חיישן טמפרטורה 4
5	
6	
7	חיישן טמפרטורת חוץ

### Fast Analog Inputs

		DIP Switch Position			
		SW1		SW2	
		OFF	ON	OFF	ON
1F	צהוב=1F) (כחול=GND) (חום=VDC) חיישן לחות		*	*	
2F			*	*	
3F	צהוב=3F) (כחול=GND) (חום=VDC) חיישן CO2		*	*	
4F		*			*
5F		*			*
6F		*			*
7F		*			*
8F		*			*

# Image 3 main installation *Power Supply*

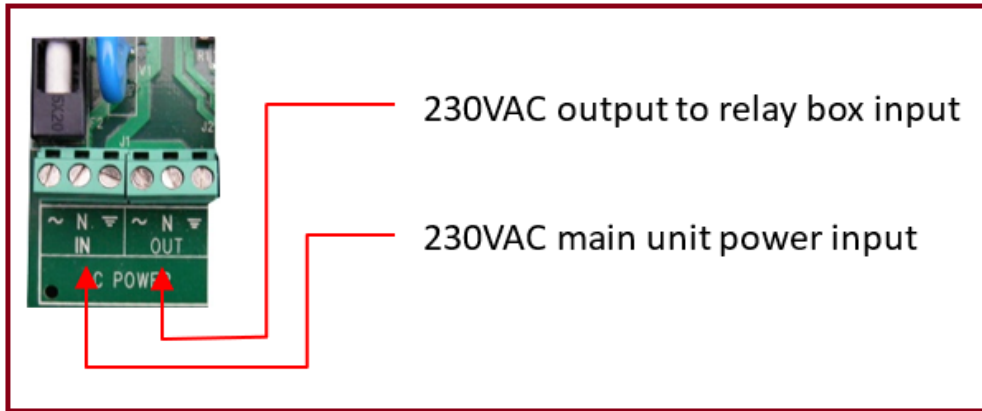

## *Mother Board to Relay*

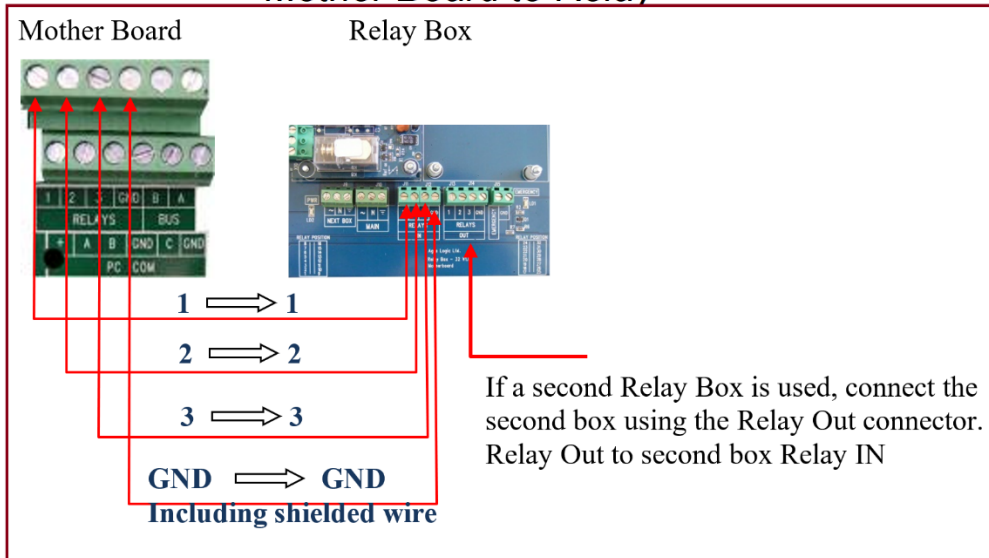

## Communication Lines RS485

